

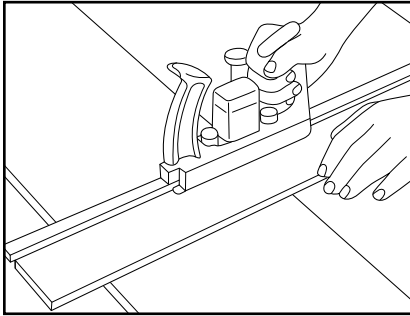

Alligator® Lacing

Instructions for Installation • Instrucciones de Instalación
Montagehinweise • Méthode d'installation



1. Square belt ends, then cut using the Alligator® 300 Series belt cutter.

Cortar la banda a escuadra con la cortadora Alligator® serie 300.

Längen Sie das Band mit Hilfe eines Alligator® Serie 300 Bandschneiders rechtwinklig ab.

Coupez la bande à angles droits avec la coupeuse Alligator® Série 300.

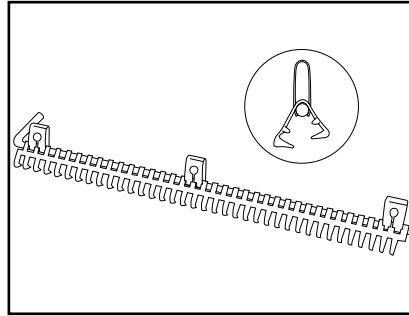

2. Place clips on lacing and insert gauge pin.

Colocar las presillas sobre la tira de unión e introducir el pasador guía.

Montieren Sie die Clips am Verbinderstreifen und führen Sie den Haltestab ein.

Fixez les clips à la bande d'agrafes et insérez le tige de montage.

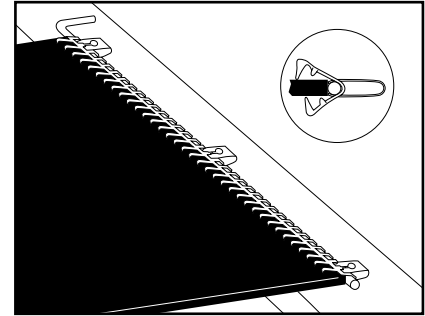

3. With bar side up, center lacing on belt holding belt against gauge pin.

Con la barra hacia arriba, centrar la unión en la banda y sujetar la banda contra el pasador guía.

Legen Sie den Verbinderstreifen mittig, mit dem Steg nach oben, über die Bandenden und drücken Sie den Haltestab gegen dieselben.

Centrez la bande d'agrafes à la bande avec la traverse vers le haut, en pressant la bande contre le tige de montage.

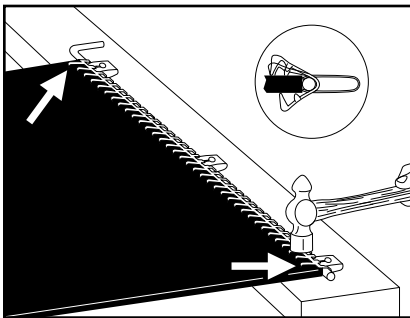

4. Using a soft wood surface for support, hammer end teeth halfway into top of belt.

Sobre la superficie de una madera suave y con un martillo, golpear suavemente los dientes extremos de la unión hasta penetrar la mitad del espesor de la banda.

Legen Sie das Band auf ein Holz und schlagen Sie die Verbinderzähne mit einem Hammer zur Hälfte in die Bandoberseite ein.

Sur une surface de bois, martelez les points d'agrafes à moitié dans le côté supérieur de la bande.

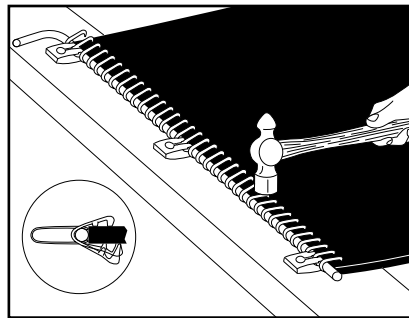

5. Turn belt over and hammer lacing halfway into bottom of belt.

Voltear la banda y golpear la unión hasta penetrar la mitad de la banda.

Wenden Sie das Band und schlagen Sie auf der Unterseite die Verbinderzähne zur Hälfte in das Band ein.

Tournez la bande et martelez les points d'agrafes à moitié dans le côté inférieur de la bande.

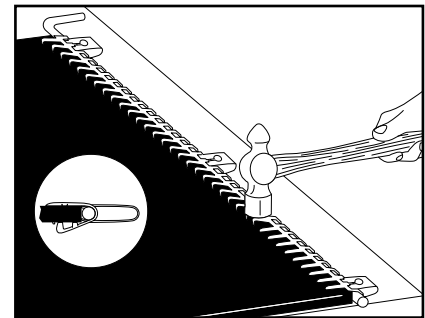

6. Hammer lacing completely into top of belt.

Golpear la parte superior de la unión por completo a lo largo de la banda.

Schlagen Sie nun die Verbinder ganz in die Bandoberseite ein.

Maintenant martelez les agrafes complètement dans le côté supérieur de la bande.

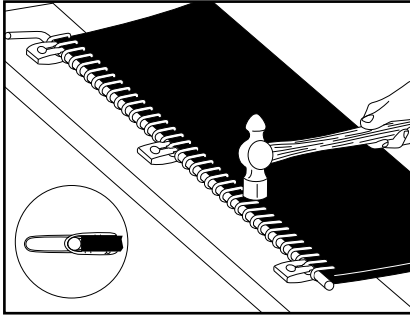

7. Turn belt over and repeat step 6 on bottom of belt.

Voltear la banda y repetir el paso #6.

Wenden Sie das Band wieder und wiederholen Sie Schritt 6 auf der Bandunterseite.

Tournez la bande et répétez point 6 au côté inférieur de la bande.

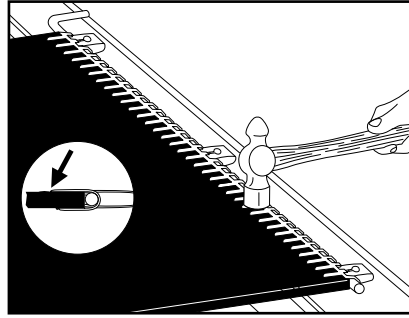

8. On hard steel plate, hammer again from top, until teeth are flush with belt surface.

Sobre una placa de acero golpear nuevamente la parte superior de la unión hasta quedar a ras de la superficie de la banda.

Legen Sie die Verbindung jetzt auf eine Stahlplatte und schlagen Sie die Verbinder vollends ein.

Mettez la jonction sur une plaque d'acier et martelez les agrafes complètement dans la bande.

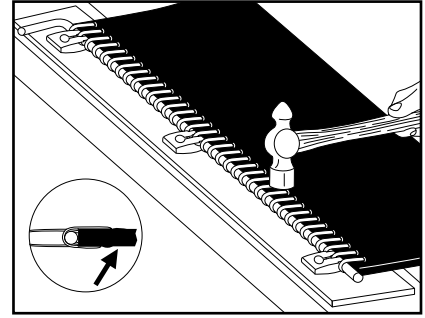

9. Repeat step 8 on bottom of belt.

Repetir el paso #8 en el reverso de la banda.

Wiederholen Sie Schritt 8 auf der Bandunterseite.

Répétez point 8 sur le côté inférieur.

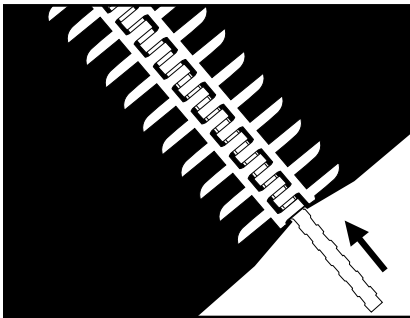

10. Repeat steps 1 thru 9 for other end of belt, insert hinge pin and notch belt.

Repetir los pasos de 1 al 9 en el otro extremo de la banda. Luego, introducir el pasador y hacer una muesca en la banda.

Wiederholen Sie die Schritte 1-9 am anderen Bandende, führen Sie den Kupplungsstab ein und kerben Sie das Band am gezogenen Stück ein.

Répétez points 1-9 à l'autre extrémité de la bande, insérez l'axe de jonction et entaillez la bande à l'extrémité tiré.



2525 Wisconsin Avenue • Downers Grove, IL 60515-4200 U.S.A.

Tel: 1-630-971-0150 • Fax: 1-630-971-1180 • E-mail: info@flexco.com • Web: www.flexco.com

Australia: 61-2-9680-3322 • China: 86-21-33528388 • England: 44-1274-600-942
Germany: 49-7428-9406-0 • Mexico: 52-55-5674-5326 • South Africa: 27-11-608-4180

©2009 Flexible Steel Lacing Company. Alligator® is a registered trademark. 09-09. For Reorder: X0449

