

# FSK™ Belt Skiver Operating Instructions

Operating Instructions Instrucciones de Manejo Montagehinweise Méthode d'Installation

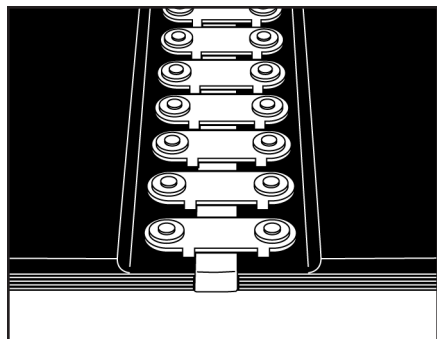

**PURPOSE:** The skiver removes a portion of the belt's top-cover for countersinking fasteners and reducing splice profile.

**PROPOSITO:** El desbastador sirve para remover una parte de la cubierta superior para avellanar las grapas, reduciendo el perfil para el empalme.

**EINSATZBEREICH:** Mit dem Bandhobel entfernen Sie einen Teil der Bandoberdecke, damit die Verbinder tiefer in die Bandoberdecke eingelassen werden können und das Verbindungsprofil verringert wird.

**EMPLOI:** Le rabot de bande enlève une partie du revêtement des bandes transporteuses afin de fixer l'agrafe à un niveau inférieur à la surface de la bande. Cela réduit le profil de l'agrafage.

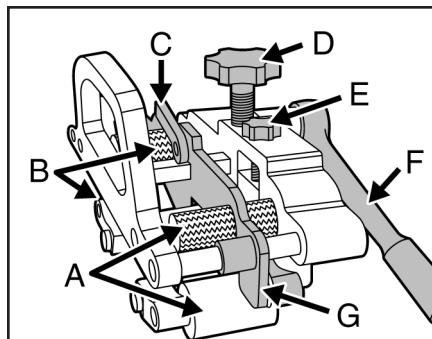

**A:** Front Drive Rollers, Rodillos Impulsores Delanteros, vordere Antriebsrollen, Rouleaux d'entraînement avant

**B:** Rear Drive Rollers, Rodillos Impulsores Traseros, hintere Antriebsrollen, Rouleaux d'entraînement arrière

**C:** Cam Lever, Palanca de Leva, Nockenhebel, Levier de serrage

**D:** Clamp Adjusting Screw, Tornillo de Ajuste de la Abrazadera, Klemmjustierschraube, Vis d'ajustement de serrage

**E:** Blade Adjusting Screw, Tornillo de Ajuste de la Navaja, Klingenjustierschraube, Vis d'ajustement de lame

**F:** Ratchet, Engrane, Hebelknarre, Levier d'accrochage

**G:** Fence, Barra Protectora, Führungsbacke, Joue de conduite

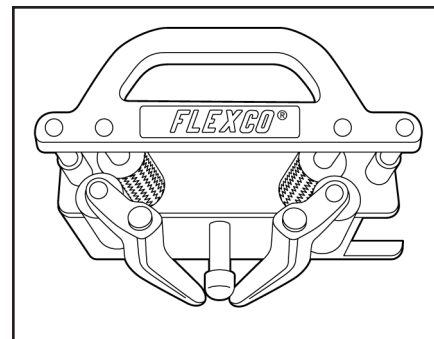

**CAUTION:** Keep your hands away from the blade and drive rollers (A&B). Lubricants on blade, drive rollers or belt will cause slippage.

**PRECAUCION:** Mantenga sus manos fuera del alcance de la navaja y de los rodillos (A&B). Los lubricantes en la navaja, rodillos y banda pueden hacerlos resbalosos. **ACHTUNG:** Hände weg von Klinge und Antriebsrollen (A&B). Schmiermittel auf der Klinge, den Antriebsrollen oder dem Band können ein Durchrutschen des Bandes verursachen.

**ATTENTION:** Ne touchez pas la lame et les rouleaux d'entraînement (A&B). Des lubrifiants sur la lame, les rouleaux d'entraînement ou la bande peuvent causer un glissement de la bande.

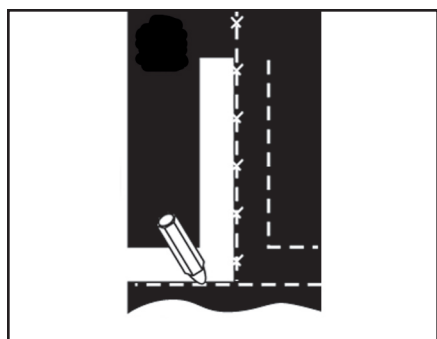

1. Cut belt using centerline method and 840 Series Belt Cutter. **NOTE:** For easier skiving, clean belt and use only sharp, undamaged blades.

Cortar la banda con la Cortadora Serie 840 usando el método de línea central. **NOTA:** Para que sea más fácil desbastar la banda, primero se limpia y solamente se usan navajas bien afiladas y que no estén dañadas.

Längen Sie das Band mit einem Alligator Bandschneider im rechten Winkel ab.

**BEMERKUNG:** Für ein leichteres Hobeln: Säubern Sie das Band und verwenden Sie ausschließlich scharfe, unbeschädigte Klingen.

Coupez la bande à angles droits avec une coupeuse de bande Alligator. **NOTE:** Pour raboter plus facilement, nettoyez la bande et n'utilisez que des lames aiguisées et intactes.

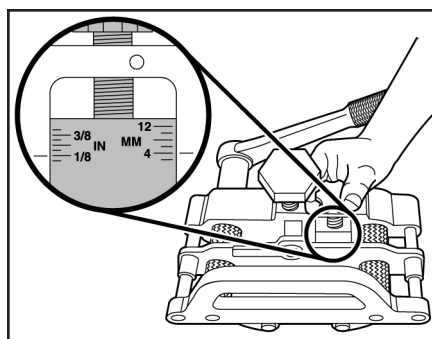

2. If the tool is new, remove the protective coating on the blade. Turn the blade adjusting screw (E) to select desired blade depth.

Si la herramienta es nueva, se debe quitar la capa protectora que trae la navaja. Girar el tornillo para ajustar la navaja (E) a la profundidad que se desea.

Bei einem neuen Gerät entfernen sie zuerst den Klingenschutz. Dann stellen Sie die gewünschte Klingentiefe durch Drehen der Klingenjustierschraube (E) ein.

Si l'outil est neuf, enlevez premièrement la protection de lame. Tournez la vis d'ajustement de lame (E) jusqu'à ce que la profondeur de lame requise est ajustée.

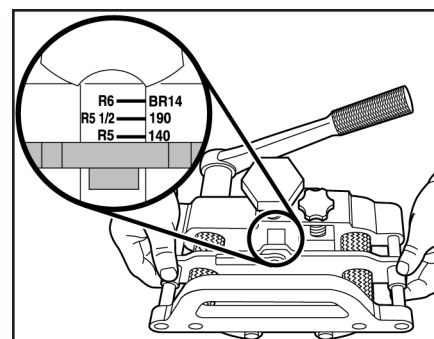

3. Unlock cam lever (C) and slide fence (G) to desired fastener size. Relock cam lever (C).

Soltar la palanca de leva (C) y deslizar la barra protectora (G) para obtener el tamaño de la grapa deseada. Cerrar la palanca de leva (C).

Lösen Sie den Nockenhebel (C), und stellen sie die Führungsbacke (G) auf gewünschte Verbindergöße ein. Dann arretieren Sie den Nockenhebel (C) wieder.

Desserrez le levier de serrage (C) et ajustez la joue de conduite (G) à la taille d'agrafe nécessaire. Resserrez le levier de serrage (C).



## Operating Instructions Instrucciones de Manejo Montagehinweise Méthode d'Installation

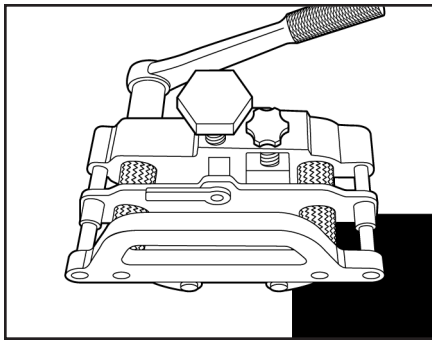

4. Position edge of belt between front drive rollers (A) and against fence (G). Belt should just touch blade edge.

Colocar el borde de la banda entre los rodillos delanteros (A) contra la barra protectora (G). La banda solo debe tocar el filo de la navaja.

Positionieren Sie die Bandkante zwischen den vorderen Antriebsrollen (A) und gegen die Führungsbacke (G). Das Band sollte die Klingenkante leicht berühren.

Positionnez le bord de la bande entre les rouleaux d'entraînement avant (A) et contre la joue de conduite (G). La bande doit légèrement toucher le bord de la lame.

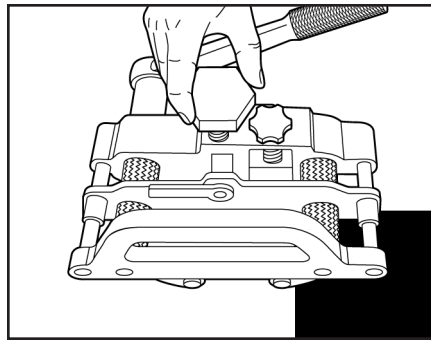

5. Turn clamp adjusting screw (D) clockwise to tighten drive rollers (A&B) against belt.

Girar el tornillo de ajuste de la abrazadera (D) en dirección de las manecillas del reloj para apretar los rodillos (A&B) con la banda.

Drehen Sie die Klemmjustierschraube (D) im Uhrzeigersinn, bis das Band zwischen den Antriebsrollen (A&B) festsetzt.

Tournez la vis d'ajustement de serrage (D) dans le sens des aiguilles d'une montre jusqu'à ce que la bande soit fixée entre les rouleaux d'entraînement (A&B).

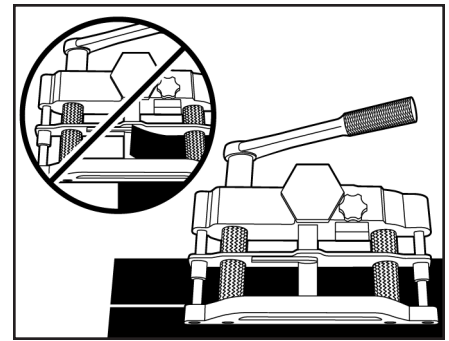

6. When skiving, the scrap-cut must remain in contact with the belt, and both the scrap-cut and belt must feed between the rear drive rollers (B).

Quando se está desbastando la banda, la pieza removida debe seguir en contacto con la misma y ambos deben entrar en los rodillos impulsores traseros (B).

Der abgehobelte Teil des Bandes muss beim Hobeln in Kontakt mit dem Band bleiben und beide Teile (Band und abgehobelte Decke) müssen zwischen den hinteren Antriebsrollen (B) durchgeführt werden.

En rabotant, les déchets de la bande doivent rester en contact avec la bande. Aussi bien les déchets que la bande doivent être menés entre les rouleaux d'entraînement arrière (B).

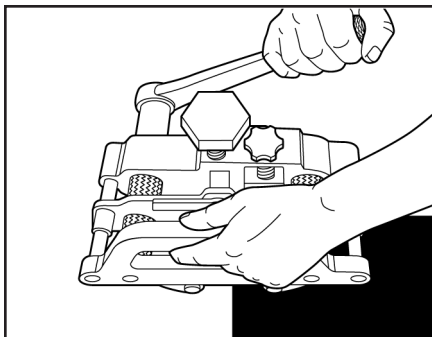

7. Pull ratchet (F) towards you to begin skiving. Work the tool towards you rather than away.

Impulsar la matraca (F) para empezar a desbastar la banda, a medida que se manipule la manija la herramienta se ira alejando de usted.

Ziehen Sie vor dem Hobeln die Hebelnarre (F) zum Körper. Sie arbeiten mit dem FSK-1 leichter zum Körper hin als vom Körper weg.

Avant de raboter, tirez le levier d'accrochage (F) vers le corps. C'est mieux de travailler avec l'outil vers le corps que vice versa.

**NOTE:** If the front drive rollers (A) begin to slip, hand-tighten the clamp adjusting screw (D) and make sure the blade is sharp. If the front drive rollers (A) continue to slip, tighten the clamp adjusting screw (D) using a wrench or channellock. **Do not overtighten, skiver will not function.**

**NOTA:** Si los rodillos del frente (A) empiezan a patinarse, apriete el tornillo de ajuste (D) y asegúrese que la cuchilla tenga filo. Si continúan patinándose los rodillos (A) apriete el tornillo de ajuste (D) usando una llave stilson o llave de cadena. **Si sobre aprieta, el rebajador no funcionara.**

**BEMERKUNG:** Falls die vorderen Antriebsrollen (A) anfangen zu rutschen, Klemmjustierschraube (D) von Hand festdrehen und sicherstellen, dass die Klinge scharf ist. Wenn die vorderen Antriebsrollen (A) weiterhin verrutschen, Klemmjustierschraube (D) mit einem Schraubenschlüssel oder einer Waspumpenzange festdrehen. Schraube nicht überdrehen, da sonst der Bandhobel nicht mehr funktioniert.

**NOTE:** Si les rouleaux d'entraînement (A) avant commencent à glisser, serrez à main la vis d'ajustement de serrage (D) et vérifiez que la lame soit aiguisée. Si les rouleaux d'entraînement avant (A) continuent à glisser, serrez la vis d'ajustement de serrage (D) avec une clé de serrage ou une pince de pompe à eau. Ne tournez pas la vis trop, sinon le rabot de bande ne fonctionne plus.

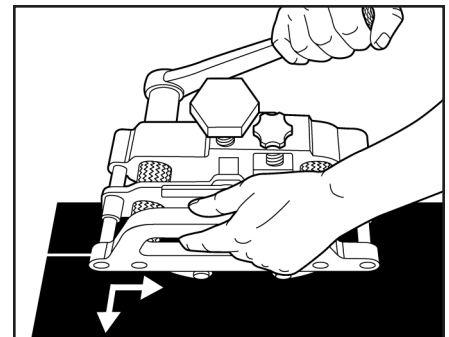

8. Ratchet the skiver across the width of the belt. You will need to maintain some side force to keep the belt against the fence (G).

Fijar y deslizar el desbastador a lo ancho de la banda. Necesitará tener una fuerza de apoyo para sostener la banda junto a la barra protectora (G).

Mit der Hebelnarre fahren Sie den Hobel über die gesamte Bandbreite. Dabei muss etwas Kraft aufgewendet werden, um das Band gegen die Führungsbacke (G) in Position zu halten.

Travaillez le rabot sur toute la largeur de la bande avec le levier d'accrochage. Il faut un peu de puissance pour tenir la bande en position contre la joue de conduite (G).

## Tool Maintenance    Mantenimiento de la Herramienta    Werkzeugpflege    Maintenance de l'outil

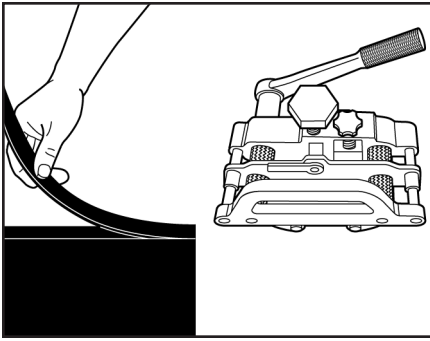

9. Ratchet the skiver completely off the end of the belt to complete the cut. Remove scrap-cut. Repeat steps 1-9 on other belt end.

Fijar el desbastador completamente fuera del extremo de la banda para completar el corte. Eliminar la parte removida. Repetir los pasos del 1-9 en el otro extremo de la banda.

Fahren Sie mit dem FSK-1 ganz bis zum Bandende, um den Schnitt zu beenden. Entfernen sie den Abfall und wiederholen Sie die Schritte 1-9 an der anderen Bandseite.

Travaillez avec le FSK-1 jusqu'au bout de la bande pour finir le coup. Enlevez les déchets et répétez points 1-9 à l'autre côté de la bande.

### For Best Results:

- Clean the tool after each use.
- Store the tool in a clean, dry area.
- Do not throw or drop tool.

### Como Obtener Mejores Resultados:

- Limpiar la herramienta cada vez que se use
- Guardar la herramienta en un lugar limpio y seco
- No la tire, ni la deje caer

### Um beste Ergebnisse zu erzielen sollte:

- der FSK-1 Bandhobel nach jedem Gebrauch gereinigt werden,
- der FSK-1 Bandhobel an einem sauberen, trockenen Ort aufbewahrt werden,
- man den FSK-1 Bandhobel nicht werfen oder fallen lassen.

### Pour avoir des meilleurs résultats il faut:

- nettoyer le rabot de bande FSK-1 après chaque emploi,
- conserver le rabot de bande FSK-1 dans un endroit sec et propre,
- faire attention de ne pas jeter ou laisser tomber le rabot de bande FSK-1.

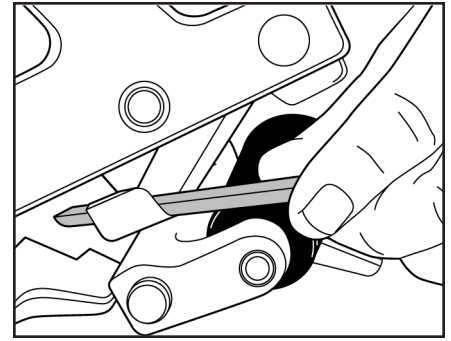

**Sharpening the Blade:** Use included sharpening stone. **WARNING:** Use caution when sharpening blade. **NOTE:** The blade can be sharpened while attached to tool. For easier sharpening, turn clamp adjusting screw (D) to lower drive rollers (A&B), turn blade adjusting screw (E) to lower blade, and unlock cam lever (C) to slide fence (G) to the side.

1. Using rounded side of sharpening stone, sharpen bevel on the curved portion of the blade.

Afilado de la Navaja: Usar la piedra afiladora que viene incluida. **ADVERTENCIA:** Tenga mucho cuidado cuando se afile la navaja. **NOTA:** La navaja puede ser afilada aún estando sujeta a la herramienta. Para que sea más fácil, se debe girar el tornillo de ajuste de la abrazadera (D) para bajar los rodillos impulsores (A&B) y se debe girar el tornillo de ajuste de la navaja (E) para bajarla. Soltar la palanca de leva (C) para deslizar la barra protectora (G) hacia un lado. 1. Usando la parte redondeada de la piedra se debe afilar la parte biselada en la parte curva de la navaja.

**Schärfen der Klinge:** Bitte beiliegenden Abziehstein verwenden. **ACHTUNG:** Vorsicht beim Schärfen der Klinge. **BEMERKUNG:** Die Klinge kann geschärft werden, auch wenn sie sich im Gerät befindet. Um das Schärfen zu erleichtern, Klemmjustierschraube (D) drehen, um Antriebsrollen (A&B) zu lockern, Klingenjustierschraube (E) drehen, um Klinge zu lockern und Nockenhebel (C) lösen, um Führungsbacke (G) zur Seite zu schieben.

1. Schärfen Sie den gekrümmten Teil der Klinge mit der runden Seite des Abziehsteins.

**Aiguiser la lame:** Utilisez la pierre à aiguiser ci-inclus. **ATTENTION:** Faites attention en aiguisant la lame. **NOTE:** La lame peut être aiguisée même quand elle se trouve dans l'outil. Pour aiguiser plus facilement, tournez la vis d'ajustement de serrage (D) pour détendre les rouleaux d'entraînement (A&B), tournez la vis d'ajustement de lame (E) pour détendre la lame et desserrez le levier de serrage (C) pour mettre la joue de conduite (G) à côté. 1. Aiguiser la partie courbée de la lame avec le côté rond de la pierre à aiguiser.

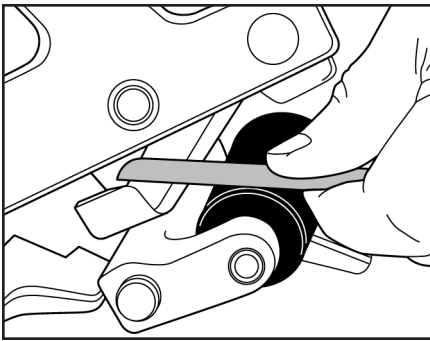

2. Using flat side of sharpening stone, sharpen bevel on the top-side of the blade.

Usar el lado plano de la piedra para afilar la parte biselada en la parte superior de la navaja. Schärfen Sie die obere Seite der Klinge mit der flachen Seite des Abziehsteins.

Aiguiser le côté supérieur de la lame avec le côté plat de la pierre à aiguiser.

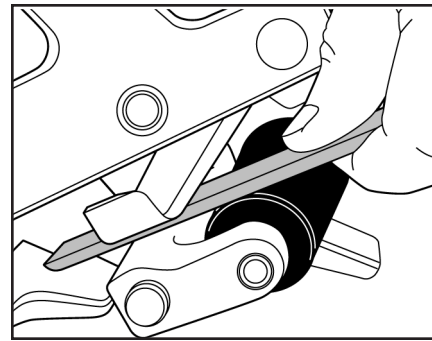

3. Using flat side of sharpening stone, sharpen bottom edge of blade flat.

Usar la parte plana de la piedra para afilar el borde inferior de la navaja.

Schärfen Sie die untere Seite der Klinge mit der flachen Seite des Abziehsteins.

Aiguiser le côté inférieur de la lame avec le côté plat de la pierre à aiguiser.

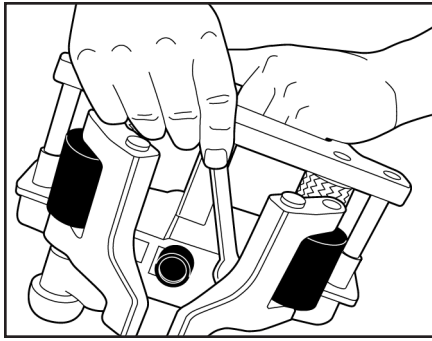

**Changing the Blade:** Turn blade adjusting screw (E) to raise blade and turn clamp adjusting screw (D) to lower drive rollers (A&B).

Using a  $\frac{7}{16}$  wrench, remove the  $\frac{1}{4}$ -20 bolt from the blade holder.

**WARNING:** Use caution when handling blade. Take the old blade out and replace with a new blade. Retighten bolt.

**Cambio de la Navaja:** Girar el tornillo de ajuste de la navaja (E) para levantarla. Girar el tornillo de ajuste de la abrazadera (D) para bajar los rodillos impulsores (A&B). Usar una llave de  $\frac{7}{16}$  para remover el tornillo de  $\frac{1}{4}$ -20 donde está sujeta la navaja. **ADVERTENCIA:** Tenga precaución cuando esté manipulando la navaja. Saque la vieja, ponga la nueva y apriete el tornillo nuevamente.

**Wechseln der Klinge:** Drehen Sie an der Klengenjustierschraube (E), bis die Klinge aus dem Gerät zeigt und drehen Sie an der Klemmjustierschraube (D), um Antriebsrollen (A&B) zu lockern. Mit einem Schraubenschlüssel entfernen Sie die Schraube aus der Klengenhalterung. **ACHTUNG:** Vorsicht beim Umgang mit der Klinge. Nehmen Sie die alte Klinge aus dem Gerät und setzen Sie die neue Klinge ein. Ziehen Sie jetzt die Schrauben wieder an.

**Remplacement de la lame:** Tournez la vis d'ajustement de lame (E) jusqu'à ce que la lame se montre et tournez la vis d'ajustement de serrage (D) pour détendre les rouleaux d'entraînement (A&B). Avec une clé de serrage enlevez la vis de la fixation de lame.

**ATTENTION:** Faites attention avec la lame. Enlevez la vieille lame de l'outil et remplacez par une nouvelle lame. Resserrez la vis.

## Replacement Parts Piezas de Repuesto Ersatzteile Pièces de rechange

Description Descripción Bezeichnung Désignation	Ordering Number Número de Orden Bestellnummer Numéro de référence	Item Code Código EDV-Number Numéro informatique
Skiver Blade Navaja Klinge Lame	FSK-1B	31996
Skiver Ratchet Assembly Matraca Hebelknarre Levier d'accrochage	FSK-1R	31991

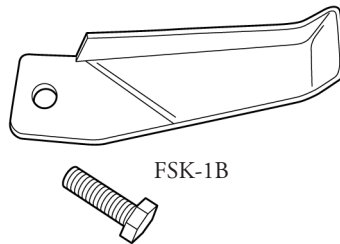

FSK-1B

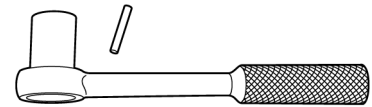

FSK-1R



2525 Wisconsin Avenue  
Downers Grove, IL 60515-4200 U.S.A.  
Telephone: (630)-971-0150  
Fax: (630)-971-1180  
E-mail: info@flexco.com



[www.flexco.com](http://www.flexco.com)

Australia: 61-2-9680-3322 • England: 44-1274-600-942 • Germany: 49-7428-9406-0 • Mexico: 52-55-5674-5326 • Republic of South Africa: 27-11-608-4180

© 2007 Flexible Steel Lacing Company. FSK™ is a trademark of Flexible Steel Lacing Company. 06/02-5, Part # X0792