

# MSS 二级清扫器

## 安装说明

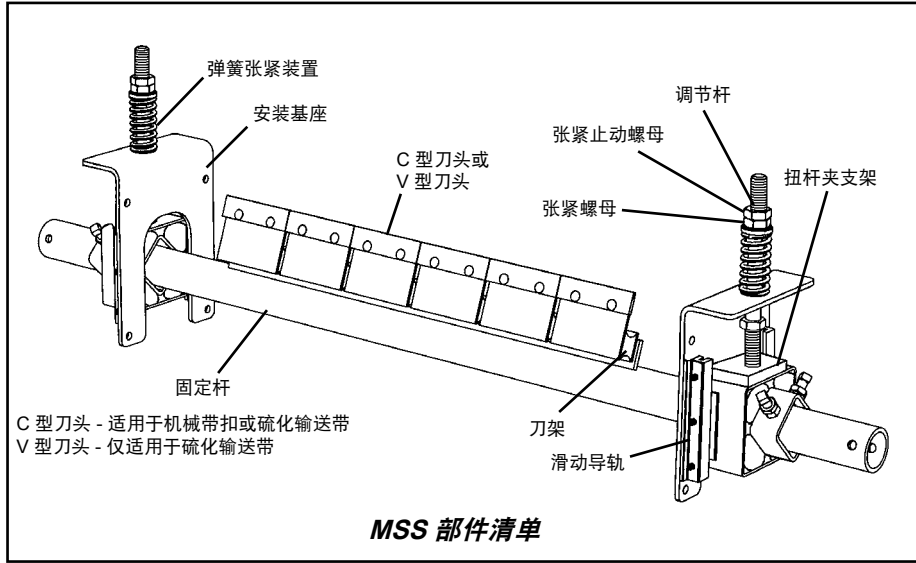

**安装清扫器前，请把皮带输送机的电源关闭并锁定做好标记。**

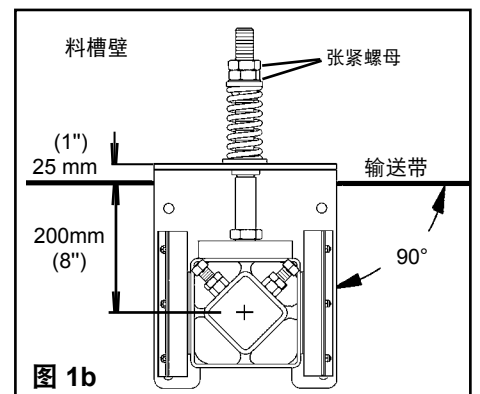
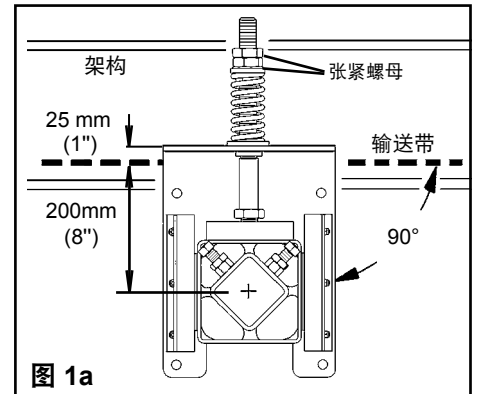
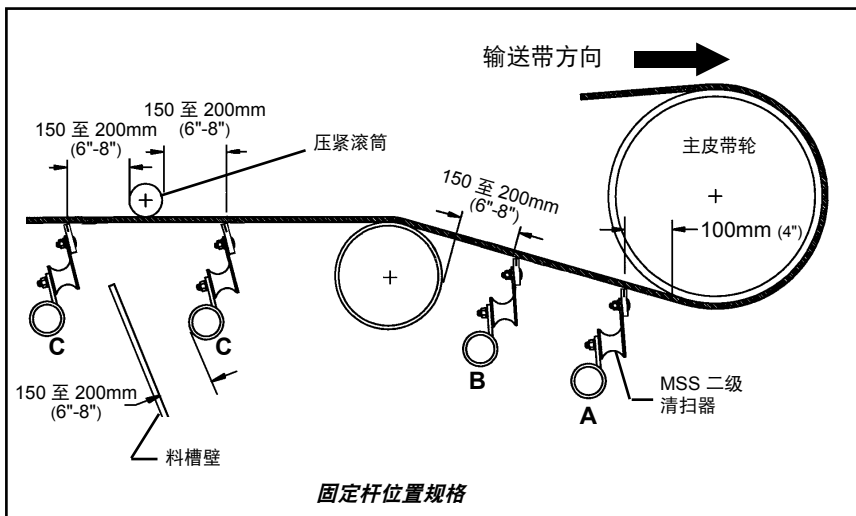

- 1. 安装弹簧张紧装置安装基座。** (关于上推张紧信息，请参考说明包中提供的附加说明单。) 将安装基座夹紧，使基座上边缘位于输送带上方 25mm (1") 处 (图 1a)。将安装基座用螺栓固定或焊牢。在反面确定安装基座的位置并安装。调整每侧的张紧螺母，使扭杆夹支架的中心位于输送带下方 8" (200mm) 处。

**注意：**安装料槽时应在料槽壁上划出输送带位置线，依此将安装基座与输送带对齐 (图 1b)。必要时可切割出检查孔。

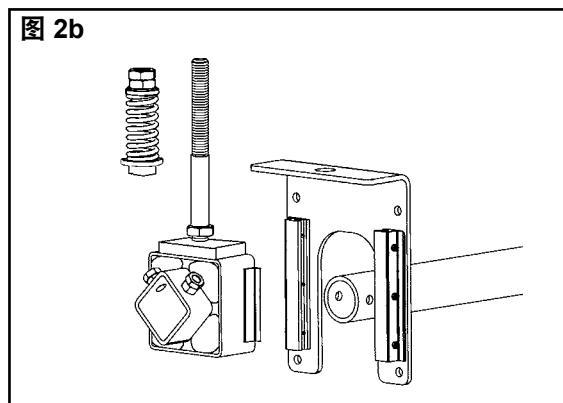
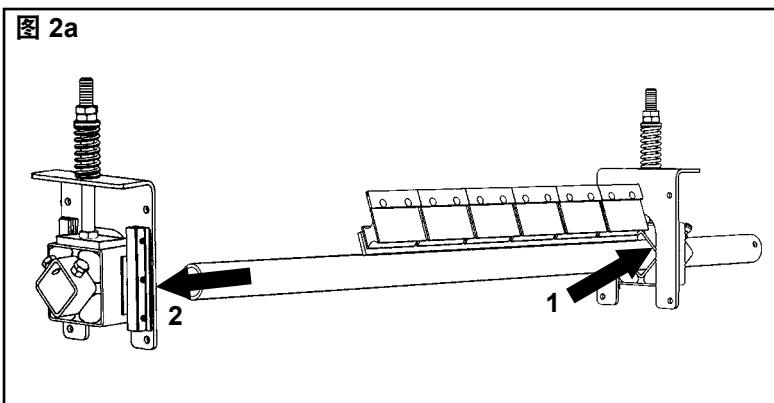

**2. 安装固定杆。** 按需要尽可能地将固定杆滑入扭杆夹支架并将固定杆的另一端插入对面支架中（图 2a）。如果没有足够的空间，请拆卸安装基座上的其中一个扭杆夹支架，将固定杆滑入安装基座然后重新组装（图 2b）。

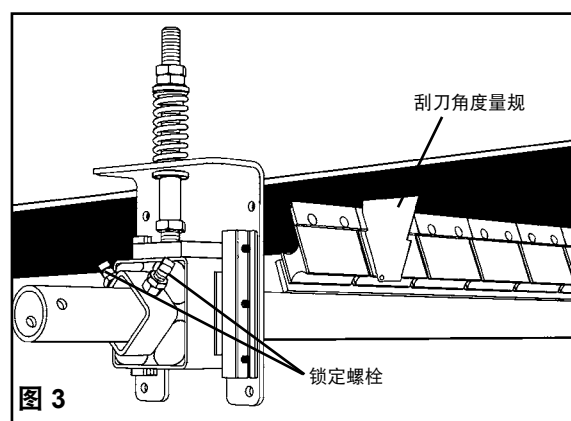

**3. 设置刮刀角度。** 将固定杆 / 刮刀置于输送带中部。使用所配角度量规将刮刀朝输送带方向向上旋转到预设角度。拧紧每个扭杆夹支架上的两个锁定螺栓锁定固定杆（图 3）。将固定杆锁定到正确位置时，刮刀一定不能接触输送带。如果二者发生接触，请转动调节杆张紧螺母降低固定杆高度并重置角度。

**4. 设置刮刀张力。** 松开两侧的上张紧止动螺母。转动张紧螺母直到达到适当的弹簧压力（图 4）。弹簧压力取决于弹簧的长度。请参照下表找出适合您输送带宽度的弹簧长度。

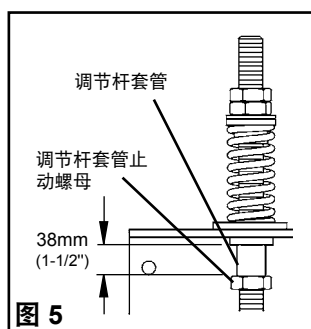
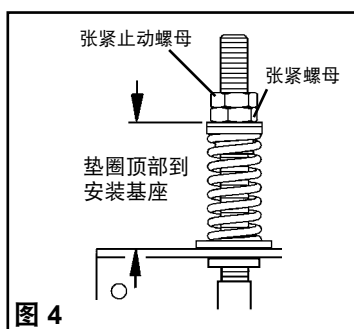

**5. 设置调节杆套管。** 设置好刮刀张力后，将调节杆套管拧进 UHMW 衬套直到露出部分长度为 38mm (1-1/2'')（图 5）。拧紧调节杆套管止动螺母。

**弹簧长度表**

刮刀宽度	白色弹簧	银色弹簧	黑色弹簧
450	89	103	无
600	83	100	无
750	76	98	无
900	无	98	100
1050	无	95	98
1200	无	92	95
1350	无	89	95
1500	无	86	92
1800	无	无	89
2100	无	无	86

**6. 试运清扫器并检查清扫性能。** 如果发生振动或需要更高的清洁效率，请将张力弹簧下压 3mm (1/8'') 以增加刮刀张力。

孚乐率（中国）• 中国上海市松江区锦普路 180 弄 3 号 201613  
电话：86-21-33528388 • 传真：86-21-33528058 • 电子邮件：chinasales@flexco.com • 网址：www.flexco.com

澳大利亚：61 2-9680-3322 • 英国：44-1274-600-942 • 德国：49-7428-9406-0 • 印度：91-44-4354-2091  
墨西哥：52-55-5674-5326 • 新加坡：65-6281-7278 • 南非：27-11-608-4180 • 美国：616-459-3196

